

VP

活塞用



產品介紹：VP 型、CP 型 HiPerSeal。往復式機構的活塞密封。

V 型彈簧可使長臂端的 PTFE 或 UHMW-PE 密封唇壓在被密封面上而提供中等密封力。

造型精巧可直接安裝於標準的 O 形環溝槽內，符合 AS 568 尺寸標準，必要時可以加裝背托環。

彈簧標準材質為不鏽鋼，可依應用條件選用其他更耐蝕耐熱的材質。

主密封材料：鐵氟龍 PTFE

溫度範圍：-150°C ~225°C

壓力：≤ 350bar

移動速度：≤ 15m/s

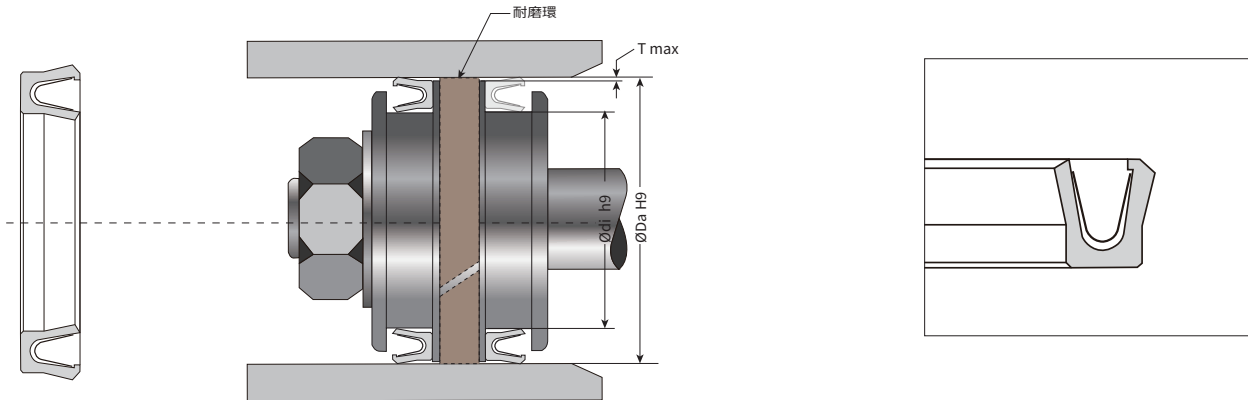

註：*特殊流體或應用場合，可選用其他材質

活塞尺寸 Piston Diameter	溝槽底徑 Groove Bottom	溝槽寬度 Groove Width	間隙 Gap	圓角 Radius	相當的 O 形環線徑 Equivalent O-Ring Cord
ΦDa	ΦDi	L	T	R	Thickness
6~13.9	Da - 2.9	2.4	0.06	0.4	1.78
14~24.9	Da - 4.5	3.6	0.06	0.4	2.62
25~45.9	Da - 6.2	4.8	0.07	0.6	3.53
46~124.9	Da - 9.4	7.1	0.08	0.8	5.33
125~700	Da - 12.2	9.5	0.12	0.8	6.99

VPJ (JIS)

活塞用



產品介紹：VPJ 型 HiPerSeal。往復式機構的活塞密封。

V 型彈簧可使長臂端的 PTFE 或 UHMW-PE 密封唇壓在被密封面上而提供中等密封力。
造型精巧可直接安裝於標準的 O 形環溝槽內，符合公制尺寸標準，必要時可以加裝背托環。
彈簧標準材質為不鏽鋼，可依應用條件選用其他更耐蝕耐熱的材質。

主密封材料：鐵氟龍 PTFE
溫度範圍：-150°C ~225°C
壓力：≤ 350bar
移動速度：≤ 15m/s

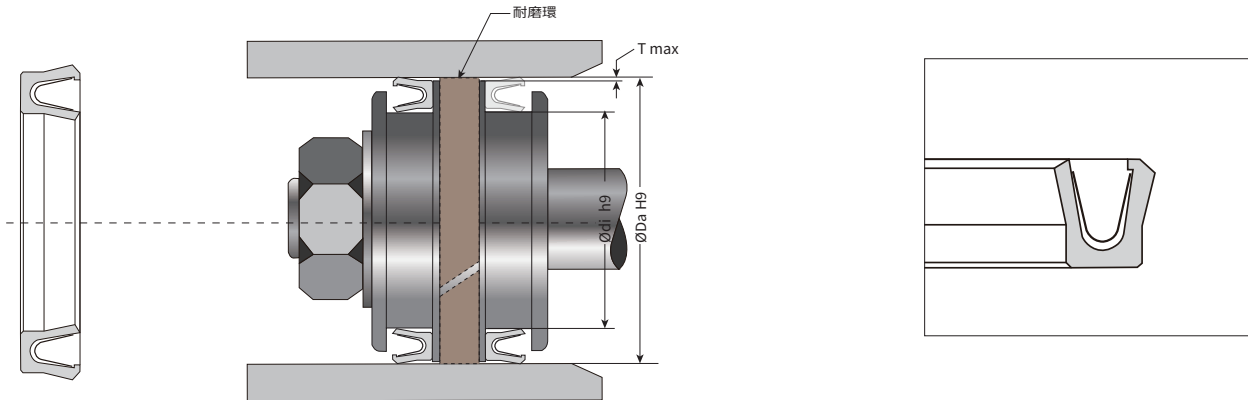

註：*特殊流體或應用場合，可選用其他材質

活塞尺寸 Piston Diameter	溝槽底徑 Groove Bottom	溝槽寬度 Groove Width	間隙 Gap	圓角 Radius	相當的 O 形環線徑 Equivalent O-Ring Cord
ΦDa	ΦDi	L	T	R	Thickness
6~13	Da - 3	2.5	0.06	0.4	1.9
13~26	Da - 4	3.2	0.06	0.4	2.4
26~56	Da - 6	4.7	0.07	0.6	3.5
56~160	Da - 10	7.5	0.08	0.8	5.7
160~415	Da - 15	11	0.12	0.8	8.4