

VD

旋轉用

產品介紹：VD 型、CD 型 HiPerSeal。旋轉機構的軸用密封。

V 型彈簧可使長臂端的 PTFE 或 UHMW-PE 密封唇壓在被密封面上而提供中等密封力。

彈簧標準材質為不鏽鋼，可依應用條件選用其他更耐蝕耐熱的材質。

回轉軸密封，速度可至 4m/s。

主密封材料：鐵氟龍 PTFE

溫度範圍：-150°C ~225°C

壓力：≤ 350bar

移動速度：≤ 3 m/s

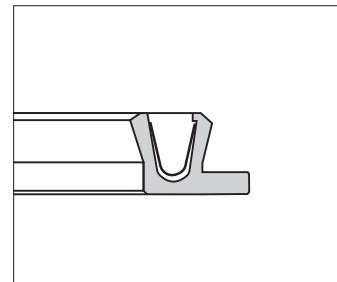
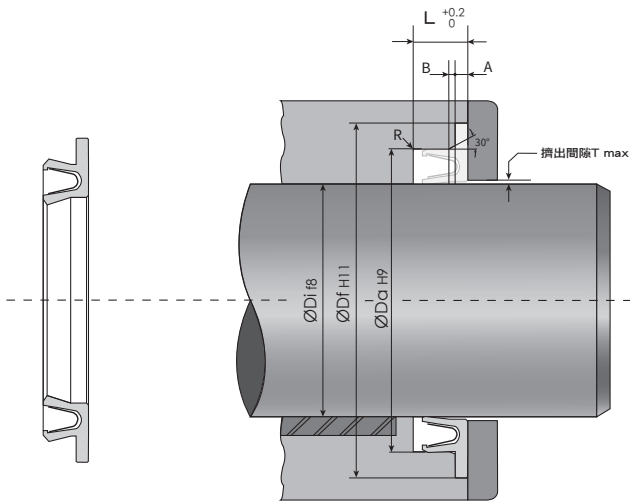

註：*特殊流體或應用場合，可選用其他材質

桿徑 Rod Diameter	溝槽底徑 Groove Bottom	溝槽寬度 Groove Width	凸緣直徑 Flange die	凸緣深度 Flange depth	倒角長度 Chamfer Length	間隙 Gap	圓角 Radius
ΦDi	ΦDa	L	ΦDf	A	B	T	R
8~19.9	Di + 5.0	3.6	Di + 9.0	0.85-0.10	0.8	0.06	0.3
20~39.9	Di + 7.0	4.8	Di + 12.5	1.35-0.15	1.1	0.07	0.4
40~400.9	Di + 10.5	7.1	Di + 17.5	1.80-0.20	1.4	0.08	0.5
401~700.0	Di + 14.0	7.5	Di + 22.0	2.80-0.20	1.6	0.12	0.5