

HB

平面用

產品介紹：HB 型 HiPerSeal。內壓法蘭高壓型密封件。

H 型彈簧常數高，適合中、高負載應用。每一圈渦捲彈簧受力平均。

造型精巧可直接安裝於標準的 O 形環溝槽內，符合 AS 568 尺寸標準，不需修改溝槽尺寸。

彈簧標準材質為不鏽鋼，可依應用條件選用其他更耐蝕耐熱的材質。

主密封材料：鐵氟龍 PTFE

溫度範圍：-120°C ~260°C

壓力：≤ 500bar

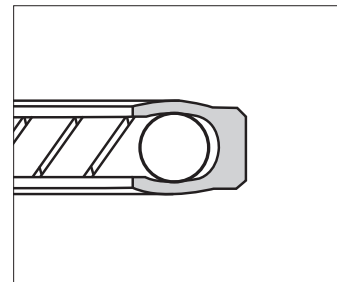
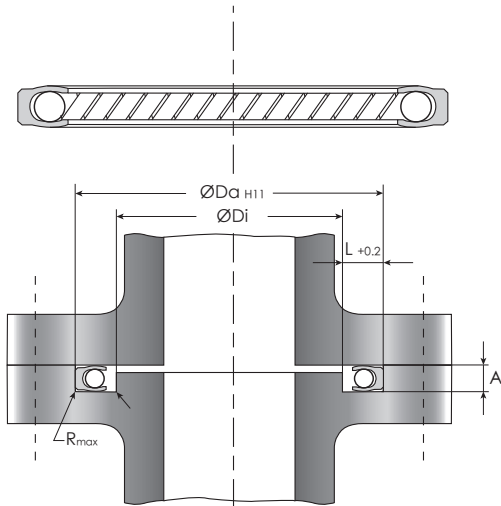

註：*特殊流體或應用場合，可選用其他材質

溝槽外徑 Groove O.D.	溝槽內徑 Groove I.D.	溝槽寬度 Groove Width	溝槽深度 Groove Depth	圓角 Radius	相當的 O 行環線徑 Equivalent O-Ring Cord
$\varnothing Da$	$\varnothing Di$	L	A	R	Thickness
≥ 12	Da - 4.8	2.4	1.45+0.03	0.4	1.78
≥ 20	Da - 7.2	3.6	2.25+0.05	0.4	2.62
≥ 30	Da - 9.6	4.8	3.10+0.08	0.6	3.53
≥ 40	Da - 14.2	7.1	4.70+0.10	0.8	5.33
≥ 50	Da - 19.0	9.5	6.10+0.15	0.8	6.99