

USI

油壓雙用



產品介紹：活塞和活塞桿雙用的密封件。較小截面的 UPI，小截面密封件可裝入整體槽中。背部設計有做調整，因此可防止背壓而引起的損壞。

主密封材料：聚氨酯橡膠 PU

溫度範圍：-35~80 度

壓力：210 bar / 加墊片 (BRT)：300 bar

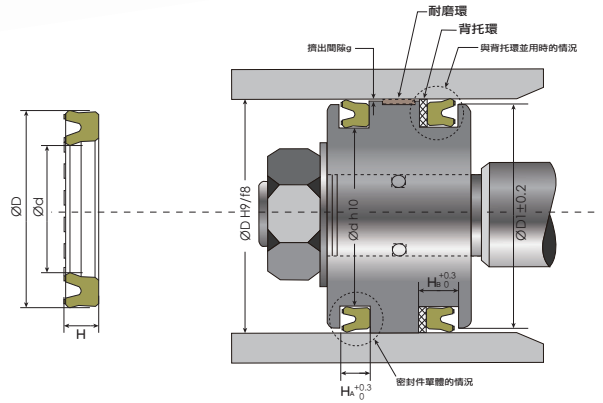
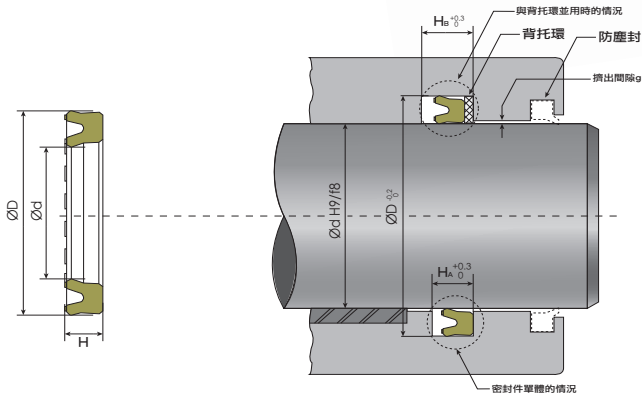

| 編號 Code No. | 內徑 d | 外徑 D | 高度 H |
|-------------|------|------|------|
| FU0064S0 | 10 | 18 | 5 |
| FU2464S0 | 12 | 20 | 5 |
| FU2465S0 | 12.5 | 20 | 5 |
| FU0116S0 | 14 | 22 | 5 |
| FU0150S0 | 16 | 24 | 5 |
| FU2466S0 | 17 | 25 | 5 |
| FU0180S0 | 18 | 26 | 5 |
| FU0212S0 | 20 | 28 | 5 |
| FU0214S0 | 20 | 30 | 6 |
| FU2467S0 | 22 | 30 | 5 |
| FU0260S0 | 22.4 | 30 | 5 |
| FU0267S0 特 | 23.5 | 31.5 | 5 |
| FU2468S0 | 24 | 32 | 5 |
| FU0276S0 | 25 | 33 | 5 |
| FU2469S0 特 | 26 | 34 | 5 |
| FU2470S0 | 27 | 35 | 5 |
| FU0320S0 | 28 | 35.5 | 5 |
| FU0321S0 | 28 | 36 | 5 |

| 編號 Code No. | 內徑 d | 外徑 D | 高度 H |
|-------------|------|------|------|
| FU0355S0 | 30 | 38 | 5 |
| FU0357S0 | 30 | 40 | 6 |
| FU0382S0 | 31.5 | 41.5 | 6 |
| FU2055S0 | 32 | 42 | 6 |
| FU2471S0 | 33 | 43 | 6 |
| FU2263S0 | 34 | 44 | 6 |
| FU0424S0 | 35 | 45 | 6 |
| FU0451S0 | 35.5 | 45 | 6 |
| FU0452S0 特 | 35.5 | 45.5 | 6 |
| FU2472S0 特 | 36 | 46 | 6 |
| FU2240S0 | 38 | 48 | 6 |
| FU0497S0 | 40 | 50 | 6 |
| FU0567S0 | 45 | 55 | 6 |
| FU0572S0 | 45 | 56 | 7 |
| FU0619S0 | 50 | 60 | 6 |
| FU0679S0 | 53 | 63 | 6 |
| FU0694S0 | 55 | 65 | 6 |
| FU0722S0 | 56 | 66 | 6 |

