

USH

油壓雙用



產品介紹：活塞和活塞桿雙用的橡膠密封件。較小截面的UPH，小截面密封件可裝入整體槽中。

主密封材料：丁腈橡膠 NBR

溫度範圍：-25~100度

壓力：140 bar / 加墊片 (BRT)：210 bar

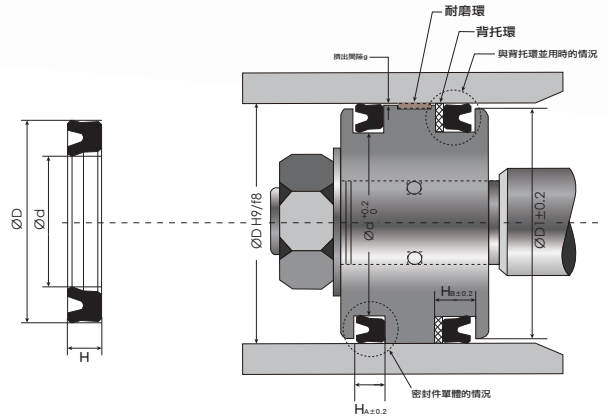
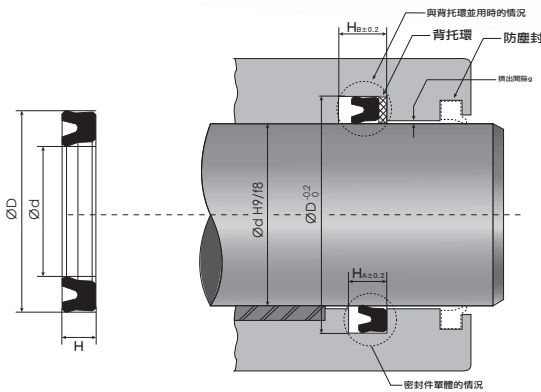

編號 Code No.	內徑 d	外徑 D	高度 H
CU2692K0	14	22	5
CU2652K0	15	23	5
CU2548K0	16	24	5
CU0180K0	18	26	5
CU0212K0	20	28	5
CU3017K0	22	30	5
CU0260K0	22.4	30	5
CU0267K0	23.5	31.5	5
CU2971K0	24	32	5
CU0276K0	25	33	5
CU0320K0	28	35.5	5
CU0357K0	30	40	6
CU0382K0	31.5	41.5	6
CU2819K0	32	42	6
CU0424K0	35	45	6
CU0451K0	35.5	45	6
CU3040K1	36	46	6
CU0497K0	40	50	6
CU0567K0	45A	55	6

編號 Code No.	內徑 d	外徑 D	高度 H
CU0572K0	45	56	7
CU0619K0	50	60	6
CU0679K0	53	63	6
CU0694K0	55	65	6
CU0722K0	56	66	6
CU0746K0	60A	70	6
CU0750K0	60	71	7
CU0786K0	63	73	6
CU0809K0	65	75	6
CU0828K0	67	77	6
CU0849K0	70	80	6
CU0879K0	71	80	6
CU0901K0	75	85	6
CU0939K0	80	90	6
CU1959K0	85	95	6
CU0984K0	85	100	9
CU1024K0	90	105	9
CU1051K0	95	110	9
CU1067K0	98	112	8.5

