

ST

油壓外徑用

產品介紹：活塞專用往復密封件，建設機械用。耐磨圈和 O 型環組成，可承受高壓、低壓或交變壓力的雙向作動。低磨阻，適合高速油缸使用。無爬行、低的啟動和運動摩擦力、很高的用動速度、緊湊的活塞設計、任何尺寸的環都可以車加工

主密封材料：丁腈橡膠（NBR）+ 耐磨環 / 聚四氟乙烯（PTFE）

溫度範圍：- 30~100 ° c

壓力：250 bar

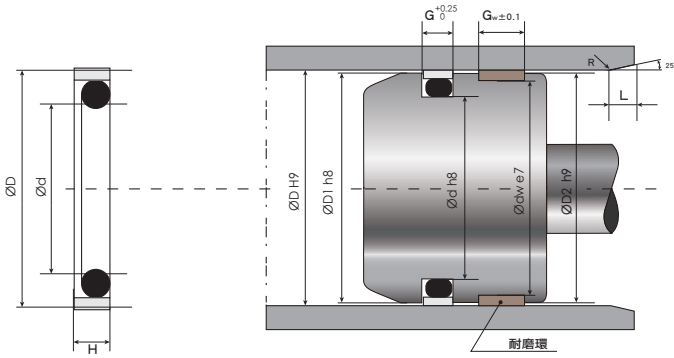

編號 Code No.	外徑 D	內徑 d	高度 H
ST-020	20	14	3
ST-025	25	19	3
ST-030	30	21.5	3.7
ST-031.5	31.5	23	3.7
ST-032	32	23.5	3.7
ST-035	35	26.5	3.7
ST-035.5	35.5	27	3.7
ST-040	40	31.5	3.7
ST-045	45	36.5	3.7
ST-050	50	41.5	3.7
ST-053	53	44.5	3.7
ST-055	55	46.5	3.7
ST-056	56	47.5	3.7
ST-060	60	51.5	3.7
ST-063	63	49	6.2
ST-065	65	51	6.2
ST-070	70	56	6.2
ST-071	71	57	6.2

編號 Code No.	外徑 D	內徑 d	高度 H
ST-075	75	61	6.2
ST-080	80	66	6.2
ST-085	85	71	6.2
ST-090	90	76	6.2
ST-095	95	81	6.2
ST-100	100	86	6.2
ST-105	105	91	6.2
ST-110	110	96	6.2
ST-112	112	98	6.2
ST-115	115	101	6.2
ST-120	120	106	6.2
ST-125	125	111	6.2