

# SCB

## 油壓防塵用

SAKAGAMI 阪上製作所

產品介紹：往復運動用防塵密封件，以防止灰塵從外部進入，以保護填料和軸承設備並保持密封功能。外殼有金屬包覆設計，適用於震動大的建設機械或高壓油缸。

SCB是金屬環烘烤型，壓入槽中並安裝。特別是，它可以在諸如灰塵，泥土和沙子以及雨水的條件下使用。

主密封材料：丁腈橡膠 (NBR) + 金屬環

溫度範圍：- 40 ~ 100 °c

壓力：無

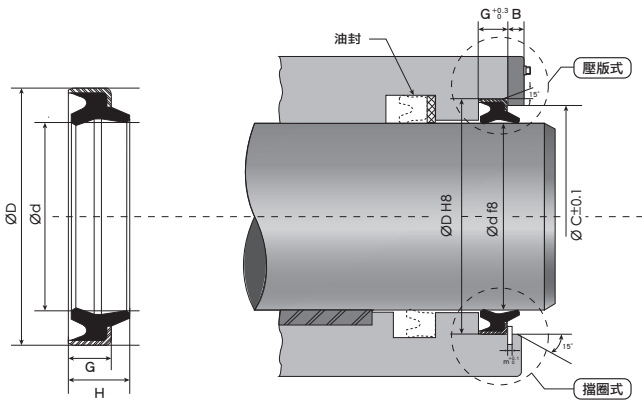

編號 Code No.	內徑 d	外徑 D	高度 G	高度 H
SCB-8	8	18	5	8
SCB-10	10	20	5	8
SCB-12.5	12.5	23	5	8
SCB-14	14	24	5	8
SCB-15	15	25	5	8
SCB-16	16	26	5	8
SCB-18	18	30	6	9
SCB-20	20	32	6	9
SCB-22	22	34	6	9
SCB-22.4	22.4	34.4	6	9
SCB-25	25	37	6	9
SCB-28	28	40	6	9
SCB-30	30	42	6	9
SCB-31.5	31.5	44	7	10
SCB-32	32	44	7	10

編號 Code No.	內徑 d	外徑 D	高度 G	高度 H
SCB-34	34	46	7	10
SCB-35	35	47	7	10
SCB-35.5	35.5	47.5	7	10
SCB-40	40	52	7	10
SCB-45	45	57	7	10
SCB-50	50	62	7	10
SCB-55	55	69	8	11
SCB-56	56	70	8	11
SCB-60	60	74	8	11
SCB-63	63	77	8	11
SCB-65	65	79	8	11