

MD-EO



油壓外徑用

產品介紹：活塞專用往復密封件，建設機械用。承托環可防止密封件在高壓中被擠出。

主密封材料：丁腈橡膠（NBR）+ 織布 + 聚甲醛（POM）

溫度範圍：-30~120 °c

壓力：220bar

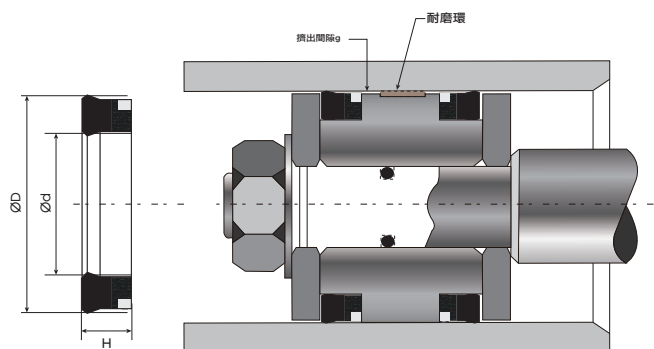

編號 Code No.	外徑 D	內徑 d	高度 H

編號 Code No.	外徑 D	內徑 d	高度 H
MD-EO-45	45	35	8.5
MD-EO-50	50	40	10
MD-EO-55	55	40	10.5
MD-EO-60	60	40	14
MD-EO-65	65	50	10
MD-EO-70	70	50	14
MD-EO-75	75	60	12
MD-EO-80	80	65	12
MD-EO-85	85	70	12
MD-EO-90	90	75	12
MD-EO-95	95	80	12
MD-EO-100	100	85	12
MD-EO-110	110	95	12
MD-EO-125	125	105	12
MD-EO-150	150	130	15
MD-EO-200	200	180	15