

ISI

油壓內徑用

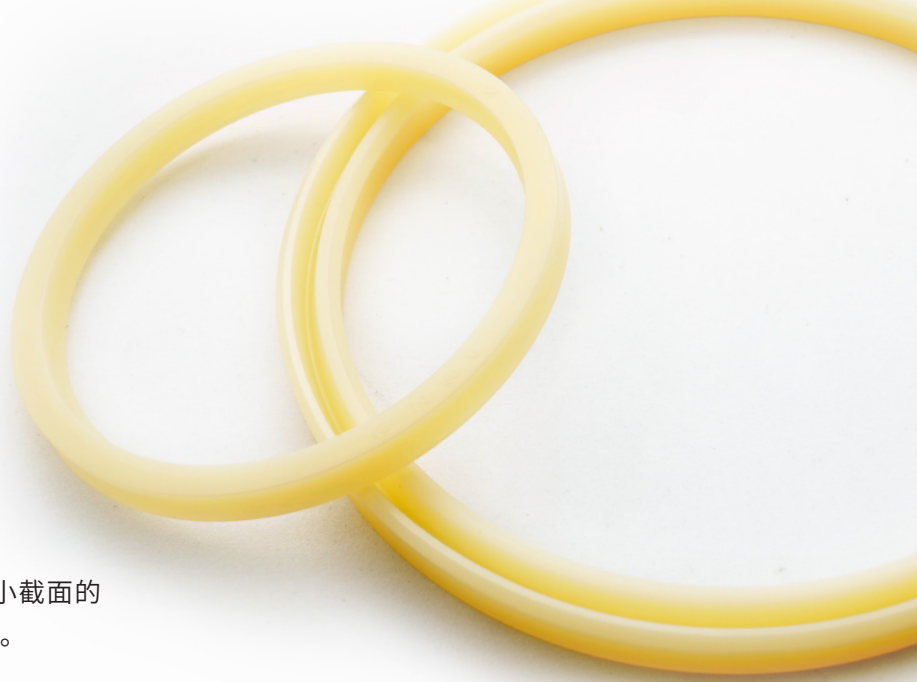

產品介紹：活塞桿密封專用聚氨酯密封件。較小截面的
IDI，小截面密封件可裝入整體槽中。

主密封材料：聚氨酯橡膠 PU

溫度範圍：-30~100 度

壓力：300 bar / 加墊片 (BRT)：420 bar

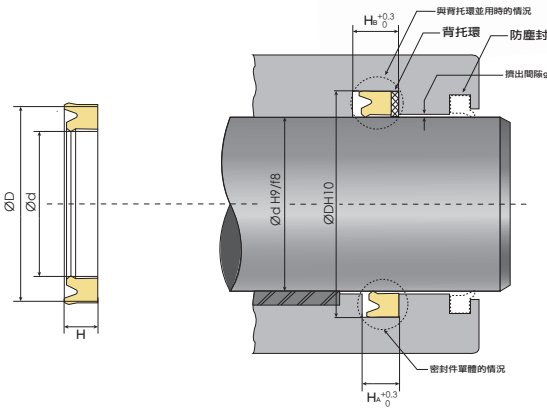

| 編號 Code No. | 內徑 d | 外徑 D | 高度 H |
|-------------|-----------------|------|------|
| FU0180K0 | 18 | 26 | 5 |
| FU0193K0 特 | 19 | 27 | 5 |
| FU0212K0 | 20 | 28 | 5 |
| FU0260K0 | 22.4 | 30 | 5 |
| FU0276K0 | 25 | 33 | 5 |
| FU0278K0 | 25 | 35 | 5 |
| FU0320K0 | 28 | 35.5 | 5 |
| FU0321K0 | 28 | 36 | 5 |
| FU0357K0 | 30 | 40 | 6 |
| FU0382K0 | 31.5 | 41.5 | 6 |
| FU2759K0 特 | 35 | 43 | 5 |
| FU0424K0 | 35 | 45 | 6 |
| FU0451K0 | 35.5 | 45 | 6 |
| FU0452K0 特 | 35.5 * 45.5 * 6 | U641 | |
| FU2886K0 特 | 37 | 47 | 6 |
| FU0497K0 | 40 | 50 | 6 |
| FU2771K0 特 | 41 | 51 | 6 |
| FU2758K0 特 | 43 | 51 | 5 |
| FU0567K0 | 45 | 55 | 6 |

| 編號 Code No. | 內徑 d | 外徑 D | 高度 H |
|-------------|------|------|------|
| FU0572K0 | 45 | 56 | 7 |
| FU2780K0 特 | 49 | 59 | 6 |
| FU0619K0 | 50 | 60 | 6 |
| FU0679K0 | 53 | 63 | 6 |
| FU0694K0 | 55 | 65 | 6 |
| FU0722K0 | 56 | 66 | 6 |
| FU2672K0 特 | 57 | 65 | 5 |
| FU2889K0 特 | 58 | 66 | 5 |
| FU2473K0 特 | 58 | 68 | 6 |
| FU0746K0 | 60 | 70 | 6 |
| FU0750K0 特 | 60 | 71 | 7 |
| FU0786K0 | 63 | 73 | 6 |
| FU0809K0 | 65 | 75 | 6 |
| FU0828K0 | 67 | 77 | 6 |
| FU0849K0 | 70 | 80 | 6 |
| FU0880K0 | 71 | 81 | 6 |
| FU0901K0 | 75 | 85 | 6 |
| FU0939K0 | 80 | 90 | 6 |
| FU0984K0 | 85 | 100 | 9 |
| FU0984K0 | 85 | 100 | 9K |
| FU1021K0 特 | 90 | 100 | 6 |
| FU1024K0 | 90 | 105 | 9 |
| FU2887K0 特 | 93 | 103 | 6 |
| FU1051K0 | 95 | 110 | 9 |
| FU1067K0 特 | 98 | 112 | 8.5 |
| FU1082K0 | 100 | 115 | 9 |
| | 100 | 115 | 9K |

