

HBV

油壓內徑用



產品介紹：活塞桿專用密封件。緩衝環，可用於一般石油基液壓油。與桿包裝一起使用可提高包裝耐用性。

主密封材料：聚氨酯 (PU)+ 聚醯胺樹脂 (PA)

溫度範圍：-55 ~ 100 °c

壓力：500bar

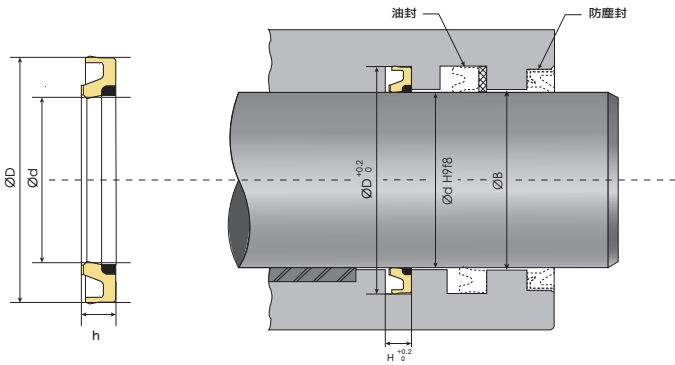

編號 Code No.	內徑 d	外徑 D	高度 h	溝寬 H
FQ0795F0	35.5	51	6	6.3
FQ0253F3	40	55.5	6	6.3
FQ0254F5	45	60.5	6	6.3
FQ0255F4	50	65.5	6	6.3
GQ0256F4	55	70.5	6	6.3
FQ0257F4	60	75.5	6	6.3
FQ0258F4	65	80.5	6	6.3
FQ0244F5	70	85.5	6	6.3
FQ0245F5	75	90.5	6	6.3
FQ0246F6	80	95.5	6	6.3
FQ0259F5	85	100.5	6	6.3
FQ0260F6	90	105.5	6	6.3
FQ0575F6	95	110.5	6	6.3
FQ0261F7	100	115.5	6	6.3
FQ0629F6	105	120.5	6	6.3
FQ0262F6	110	125.5	6	6.3
FQ0868F5	115	130.5	6	6.3

編號 Code No.	內徑 d	外徑 D	高度 h	溝寬 H
FQ0263F4	120	135.5	6	6.3
FQ0842F3	125	140.5	6	6.3
FQ0264F5	130	145.5	6	6.3
FQ0784F2	132	147.5	6	6.3
FQ0904F2	135	150.5	6	6.3
FQ0265F5	140	155.5	6	6.3
FQ0871F3	150	165.5	6	6.3
FQ0433F4	160	175.5	6	6.3
FQ0603F0	170	185.5	6	6.3
FQ0451F0	180	195.5	6	6.3
FQ0646F0	190	205.5	6	6.3
FQ0824F0	210	231	7.7	8